

---

**İLERİ / GERİ SAYICI**

---

**Genel Özellikler:**

- 2x4 hane, tek setli, tek çıkışlı ileri/geri sayıcı
- Faz farklı giriş ile ileri/geri sayma
- Şifre korumalı
- Seçilebilir sayma frekansı
- 0.001 ile 9. 999 arasında seçilebilen kalibrasyon çarpanı
- 1. ile 3. basamak arasında ayarlanabilir desimal nokta
- 7 çeşit giriş / 9 çeşit çıkış seçme imkanı
- OFFSET ekleme özelliği
- Çıkış kontağı; sürekli çıkış veya 0.1..999.9 sn
- Enerji kesildikten sonra açılıştta, enerji kesildiği andaki son sayma değerini yükleme imkanı
- Panel'den RESET imkanı
- Preset değerini göstergede izleme imkanı
- Kontrol parametrelerini sürekli hafızada tutabilme

**Uyarı:**

- Sinyal taşıyan kabloları, kontaktör, endüktif yükler ve elektriksel gürültü yayan cihazlar ve enerji taşıyan hatlardan uzak tutunuz.
- Cihazı, rutubet, titreşim, kirlilik ve yüksek/düşük ısı gibi olumsuz çevresel şartlara karşı korunaklı şekilde ve, kontaktör, elektriksel gürültü yayan cihazlar ve enerji taşıyan hatlardan uzağa monte ediniz.
- Cihaz besleme girişinde uygun bir sigorta (yavaş 250mA 250VAC) kullanınız. Uygun kablo kullanınız. Güvenlik kurallarına uygun montaj yapınız.
- Elektriksel gürültülerden en az etkilenmek için; Ekranlı kablo kullanın ve ekranı topraklayın. Encoder kullanıldığı durumda (Inpt=Phs1) tercih edin, switch ON/OFF sayarken Freq=20 seçin, uygulamanın izin verdiği en düşük Freq. değerini seçin.
- Inpt=1u2u, 1u2n, Phs2 için; Giriş frekansı seçilen frekansın en fazla yarısı, Inpt=Phs4 için;Giriş frekansı seçilen frekansın en fazla 1/4'ü olabilir (her 2 giriş te kullanılıyorsa).

## TEKNİK ÖZELLİKLER

- **Ebat** : 48x48x105 mm
- **Gösterge** : 2x4, 7 Segment
- **Sayma Girişi** : 2 adet (Max:7500 Hz, 5-30V)
- **NPN Seçimi** : “nnp select” girişi “+12V” girişine kısa devre edilirse CP1 ve CP2 girişleri NPN olur. Reset girişi her zaman PNP'dir. “Totem pole” veya PNP tipi sensör kullanıldığında “nnp select” girişi hiç bir yere bağlanmaz.
- **Sensör** : PNP/NPN proximity switch - NPN/PNP/Totem-pole çıkışlı encoder
- **Sayma frekansı** : 20, 500, 2500, 7500Hz programlanabilir
- **Reset Girişi** : 10ms (min), Pozitif giriş (PNP Giriş) (5..30V)
- **Çıkış** : Out; Röle (O-NA-NK), 250VAC, 2A, Rezistif yük  
1 x open collector (NPN çıkış), 30V, 100mA max.
- **Sensör Beslemesi** : 12VDC, 50mA(max), regülesiz
- **Besleme Voltajı** : 230VAC +10%, -20%, 50-60Hz
- **Güç Tüketimi** : < 8VA
- **Çalışma Sıcaklığı** : 0 – 50 °C
- **İşletme İrtifası** : < 2000m
- **Tuş Takımı** : Mikro switch
- **Ağırlık** : < 0.5 kg

## BAĞLANTI ŞEMASI

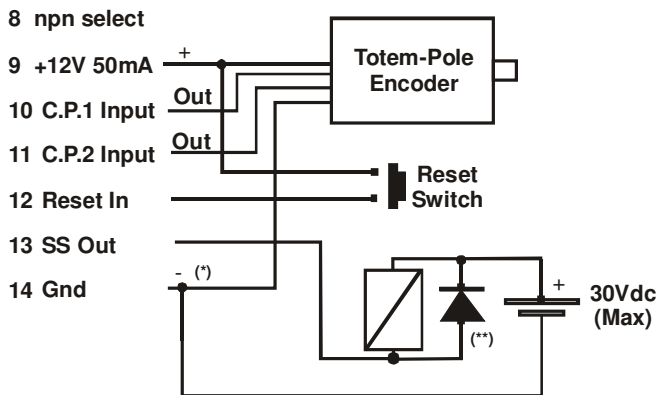
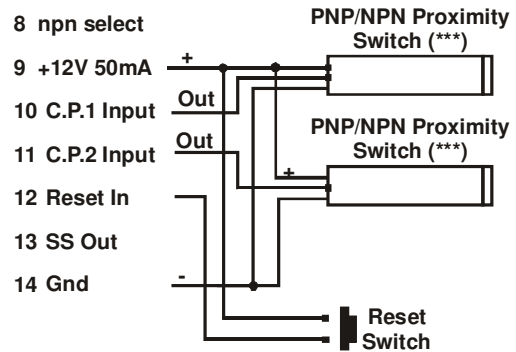
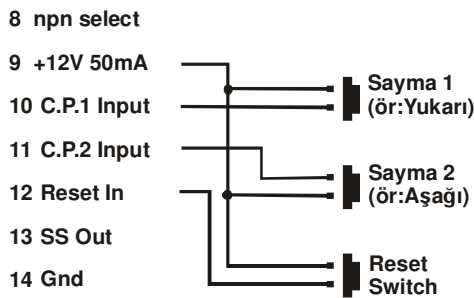

(\*) SS Out dönüş ucu doğrudan Gnd Klemens ucuna bağlanmalıdır

(\*\*) SS Out çıkışını korumak için koruma diyodu kullanılmalıdır

(\*\*\*) CP1 ve CP2 girişleri için; NPN tipi sensör seçmek için 8 (nnp select) 9'a (+12V) kısa devre edilir. RESET girişi her zaman PNP'dir (Reset için 9, 12'ye kısa devre edilir)

## PROGRAMLAMA / AYAR ADIMLARI

### Ön Panelden RESET:

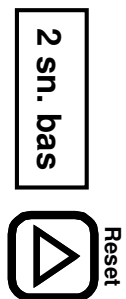

### Preset Değerinin Ayarlanması:

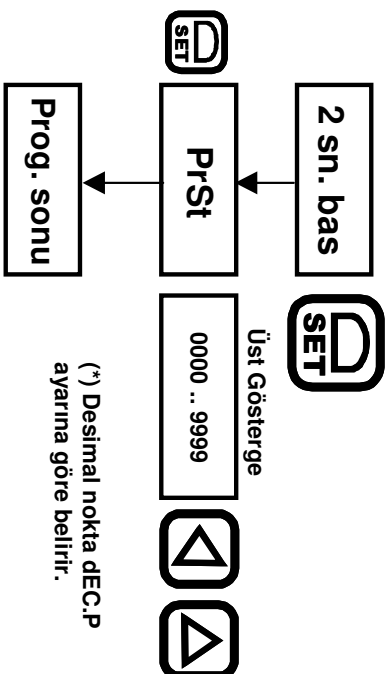

(\*) Desimal nokta DEC.P ayarına göre belirlir.

### Giriş Tipleri

	Cr.dr = drct	Cr.dr = oppo
Inp = 1u 2n		
Inp = 1u 2u		
Inp = 1u 2G		
Inp = 1u 2d		
Inp = p h s 4		
Inp = p h s 1		
Inp = p h s 2		

PNP / Totem Pole ON  
PNP / Totem Pole OFF

NPN OFF  
NPN ON

**Parametrelerin Programlanması**

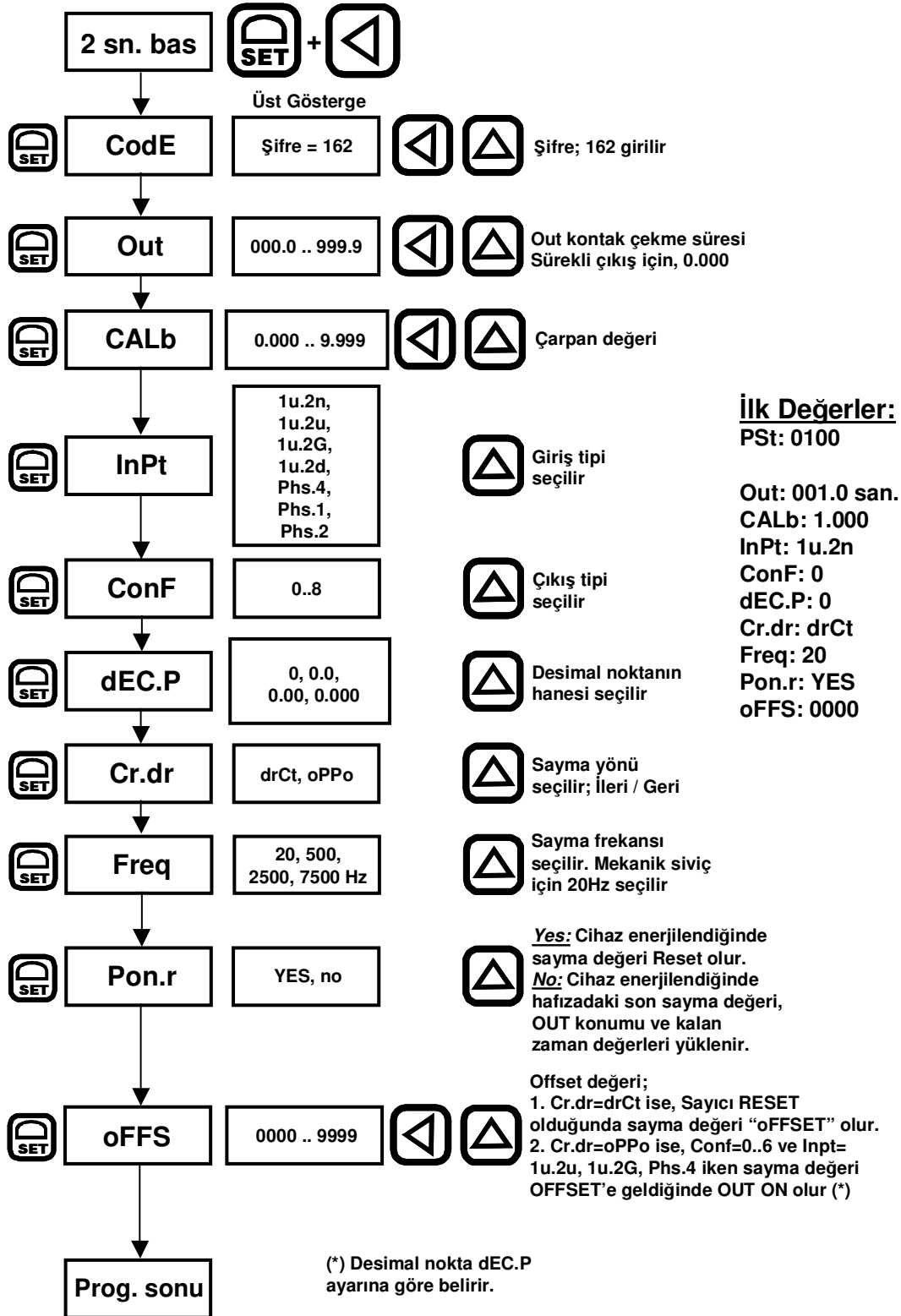

**Not:** Programlama sırasında yaklaşık 20sn. süre ile giriş yapılmazsa, programlama modu sona erer, girilmiş değerler kabul edilir ve belleğe yazılır.

## Çıkış Tipleri

	Inpt = 1u2u, 1u2G, Phs4 Cr.dr = drcr	Inpt = 1u2u, 1u2G, Phs4 Cr.dr = oppo	Inpt = 1u2n, 1u2d, Phs1, Phs2	Açıklama
Conf 0				Sayma bittikten sonra reset sinyali verilene kadar ekran değeri azalır/çoğalır ve OUT tek darbe değilse "ON" konumunda kalır.
Conf 1				Sayma bittikten sonra ekran değeri sabit kalır. Reset sinyali verilene kadar OUT tek darbe değilse "ON" konumunda kalır.
Conf 2				Sayma bittikten sonra reset sinyali verilene kadar ekran değeri azalır/çoğalır.
Conf 3				Sayma bittikten sonra ekran değeri reset olur.
Conf 4				Sayma bittikten sonra reset sinyali verilene kadar ekran değeri azalır/çoğalır.
Conf 5				Sayma bittikten sonra OUT tek darbe süresi sonuna kadar ekran sabit kalır. Sayma değeri OUT tek darbe çıkışı sonunda "OFF"/reset olur.
Conf 6				Sayma bittikten sonra sayma değeri reset olur ancak OUT tek darbe süresi sonuna kadar ekran sabit kalır.
Conf 7				Sayma değeri Preset'e eşit olunca OUT ON olur. Sayma değerinin Preset'e eşit olduğu süre çok kısa ise, Röle ON olmadan OFF olabilir. Bu durumda SS OUT röleden daha hızlı olduğu için kullanımı daha uygun olabilir.
Conf 8				Sayma değeri Preset'e eşit veya büyük ise OUT ON olur. Sayma değerinin Preset'ten küçük olduğu durum için Rölenin normalde kapalı kontağı kullanılabilir.

■ Tek darbe □ Sürekli Çıkış